

Stationnement vélo commerces

Généralités

Pour offrir un parking de qualité à vos clients cyclistes, voici les règles de base à respecter:

- **Proximité:** le plus proche possible de l'entrée du magasin, au maximum à une distance de 20 mètres.
- **Accessibilité:** chemin d'accès aisément praticable depuis la voirie (aucune ou très faible inclinaison de bordure, bon revêtement au sol, absence d'obstacle) et intuitif (indications visibles).
Attention, pour se rendre à sa place de parking, le cycliste ne doit pas entraver le flux de piétons entrant et sortant du magasin, pensez-y !
- **Sécurité:** contrôle social important autour du parking.
Cela dissuade grandement les vols et rassure vos clients. Veillez à ce que la zone de parking soit toujours bien éclairée, surtout aux heures sombres de l'hiver.
- **Confort:** un parking couvert (pour abriter le vélo et le cycliste en cas de pluie, en attendant une éventuelle éclaircie), un espace aéré (pour faciliter les manoeuvres avec un vélo chargé), un lieu propre et bien entretenu (pour rendre le parking attractif).
- **Nombre suffisant :**
 - 8 places de stationnement vélo « classiques » (**4 arceaux**)
 - 4 places de stationnement vélo cargo, vélo avec remorques (**2 arceaux**)
- Il n'est pas indispensable de placer directement tous les emplacements requis si vous doutez du nombre de clients cyclistes. Gardez toutefois l'espace pour ajouter des supports supplémentaires dès que le parking atteint 80% d'occupation (comptage aux heures d'affluence). Anticipez les besoins pour éviter les frustrations de votre clientèle.

Exemples

Avant: mauvais parking



Type pince-roues

Après: bon parking



Type "U" avec barre transversale

FICHE PRATIQUE – Stationnement vélo commerces

Range-vélos recommandé

Le modèle standard recommandé est l'arceau en "A" (schéma ci-dessous).
Une seul arceau = deux places de stationnement pour vélos

Avantages

Le dispositif assure la stabilité pour tous les types de vélos grâce à sa large barre supérieure et sa barre intermédiaire qui constituent des points d'appui à différentes hauteurs. De plus, la barre intermédiaire empêche le cadenas de glisser vers le sol où il serait plus facilement cassable.

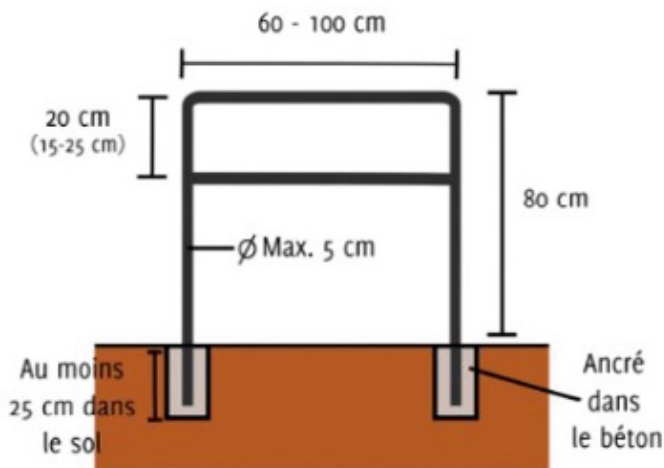

Modèle conseillé par Avello & Fietsersbond

Spécifications techniques

Matériau = acier

Galvanisation (si extérieur)

Pas de tubes circulaires mais plutôt avec des sections rectangulaires (empêche le sciage)

25 cm de profondeur dans le sol

Petits trous dans l'arceau pour éliminer les éléments de condensation

Coût

Le support (modèle basique) = ± 120 € par unité

Le montage = ± 150 € si une seule unité

= ± 50€ si placement en module.



Exemple de U en module



Parking pour vélos à Gand

Maintenance

Le besoin d'entretien est faible si le dispositif choisi est de qualité et que le lieu d'implantation est bien réfléchi (accès facile pour le nettoyage, surface plane, placement d'une poubelle à proximité...).

FICHE PRATIQUE – Stationnement vélo commerces

Disposition

Quelques recommandations d'espacements à respecter entre les unités et entre les murs ou les zones de passage sont illustrées sur les schémas ci-dessous.

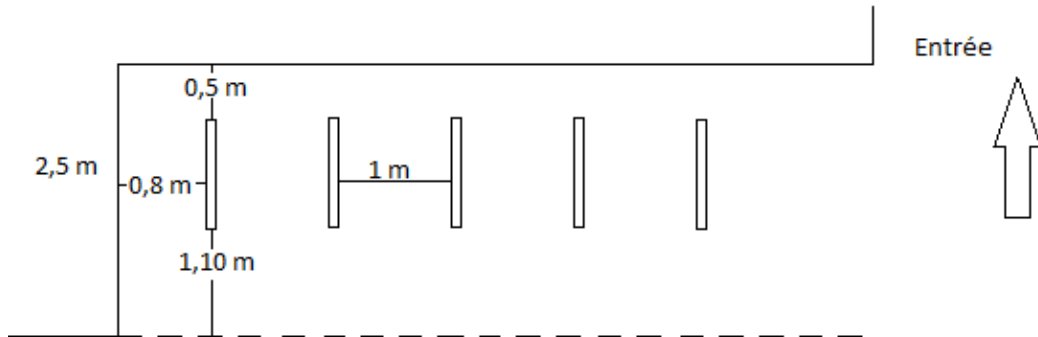

En fonction de l'espace disponible, les dispositifs peuvent éventuellement être placés en biais.

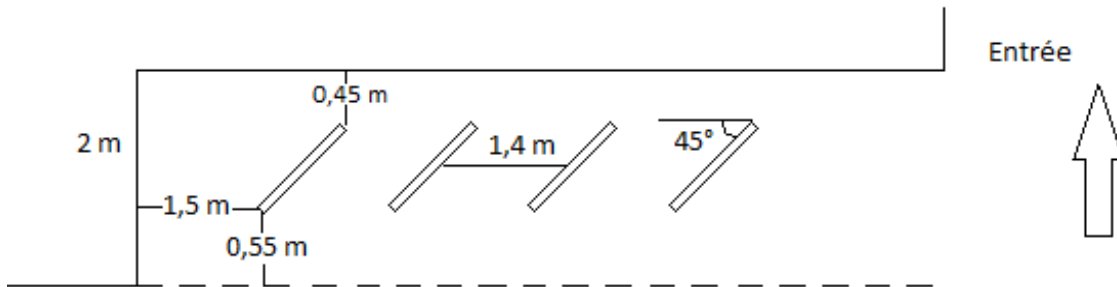

Autres modèles

D'autres modèles sont éventuellement envisageables, comme le type "Gand" adapté à un nombre de vélos plus élevé.



Parking pour vélos à Gembloux

Dans tous les cas, il faudra veiller à offrir:

- un espace suffisant pour placer son vélo et manoeuvrer aisément avec des sacoches remplies d'emplètes;
- un support qui offre une stabilité pour tous les types de vélo;
- un matériel solide qui permet une accroche sûre du vélo (cadenas englobant cadre du vélo et roue avant).

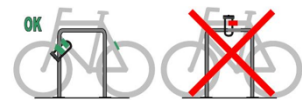

FICHE PRATIQUE – Stationnement vélo commerces

Vous souhaitez en faire plus?

De simples mesures additionnelles peuvent être prises pour accroître le service offert aux cyclistes.

Voici une liste non exhaustive d'actions simples et peu coûteuses:

- Mettre à disposition une **pompe** et du matériel de réparation à l'accueil du magasin;
- Penser au développement du **vélo électrique** en proposant une borne de recharge sur le parking pour vélos;
- **Signaler** correctement le parking pour vélos;
- **Nettoyer** régulièrement afin de maintenir un parking agréable;
- **Enlever** les éventuels vélo-épaves afin de soigner l'image du parking;
- **Inaugurer** les nouvelles installations créées pour les cyclistes dans votre magasin;
- **Valoriser**, voire récompenser, ceux qui font la démarche de venir à vélo jusqu'à votre magasin. Cela peut se marquer par exemple par :
 - un concours qui récompense les acheteurs à vélo;
 - des réductions pour ceux dont une carte de fidélité se remplit de cachets au fur et à mesure de leurs achats à vélo
 - une communication positive sur les clients qui viennent à vélo dans votre magasin (folders, publicités, affiches...)

Promouvoir les achats à vélo n'est pas uniquement une question d'infrastructure et d'équipements, c'est aussi **soigner une image du vélo et des cyclistes auprès de vos clients.**

« N'oubliez pas votre clientèle cycliste, soignez-la ! »

